

ELISE2FAST4U & HAAZHEEL & MRJACK



Le présent guide a été réalisé au départ par les talentueuses mains pleines de doigts de MUGNIERY David (haazheel), membre du CLF qui a donné avec amabilité son accord pour la diffusion de ce guide. Ce premier guide a eu pour créateur elise2fast4u, merci à lui. Donc on s'y colle...

Démonter le cache de colonne de direction (7 vis).

Le tuning c'est pas que pour la loose, nous on nomme ça "amélioration de performances"...

Changement de volant sur une Elise MKI

Ce guide nécessite un outillage minimum et du sérieux dans le montage! Il ne s'agit pas de vous retrouver avec un volant mal serré en pleine courbe! Donc prenez votre temps, vérifiez bien votre montage et comprenez bien que nous ne pouvons être tenus pour responsable d'éventuels dommages que vous causeriez à votre véhicule par votre maladresse légendaire.

Un volant sport vous permet d'avoir de meilleures sensations de conduite, le système quick-release permet aussi de retirer ce dernier pour accéder plus facilement au véhicule. En outre ça permet d'avoir l'air bien ridicule en se baladant avec (c'est un antivol imparable!). Gagner du poids (ça c'est pour les gros maniaques, hein heph...). Et enfin, c'est à notre avis le plus important, d'avoir un habitacle moins exigü pour faire faire le tour du propriétaire à toutes ces charmantes jeunes femmes qui ne manqueront pas de remarquer votre noble véhicule...

Dans un premier temps veuillez vous munir du matériel suivant :

- volant OMP trecento 300mm peau retournée 99 € -10% pour le CLF
- Entretoise (black anodised aluminium hub adaptor) Élise-parts 35,32 £
- 6 vis CHC tête fraisée D 5mm L 10mm pour 1 €
- Quick release 99 € (street r performances 06.84.72.32.20 -10% pour le CLF ou sur tuning.fr)

Allez un café, une petite poire et on démonte !

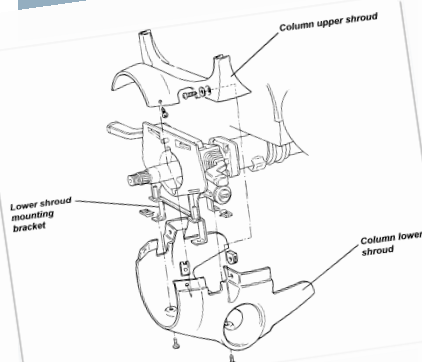

Faire une marque sur la platine et sur le support de commodo pour repérer le volant en position roue droite (Faire un repère plus précis que le mien avec !!)

Démonter le cache central gris du volant d'origine

Démonter le Klaxon et isoler la cosse!



Détordre la rondelle de blocage de l'écrou de 22mm et desserrer celui ci.

On peut démonter le volant en frappant au centre du volant et en poussant vers l'arrière avec les genoux, mais il semble que beaucoup de volant (dont le mien) soit très dur à sortir donc on prévoit un arrache moyeu.

Remettez en place l'écrou pour ne pas abîmer le filetage de la colonne de direction



Installez l'arrache moyeux (ou pince à sucre), en prenant garde à bien mettre les crochets sur l'embase!



Le volant est démonté presque sans sueur ni peur! (oui les photos font bien flippé mais je vous rappelle que malgré tout l'amour que vous lui portez votre lolotte n'a rien senti!)



Démontez le bloc plastique du volant (rappel clignotant et câblage klaxon)



Démontez l'embase du volant en dévissant les 4 vis à l'aide d'une clés alen. **Montez le nouveau volant** (6 vis chc) **sur la partie supérieure du quick-release** avec le téton de verrouillage vers le bas.



Remontez le Klaxon. Pour cela il faut d'avord souder et isoler les fils pour gagner un peu de place.

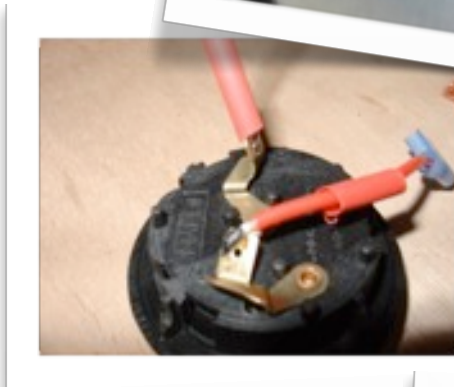

Puis **découpez légèrement les arrêtes du klaxon** pour qu'il rentre de nouveau dans son logement.

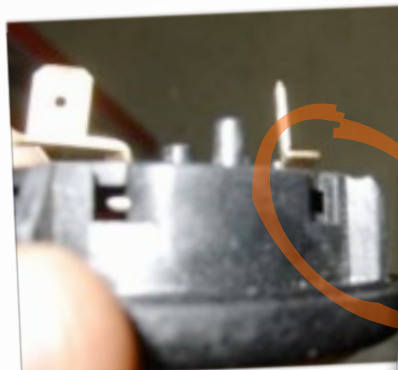

On remonte alors le klaxon en raccordant les deux fils...



Il faut maintenant monter (4 vis btr) l'entretoise Élise parts sur la platine d'origine comme ceci avec le repère top vers le haut



Remettre en place le bloc plastique avec le repère top en haut et la demi-lune à droite



Serrer l'écrou et tordre la rondelle de blocage

Veillez à remettre le ressort sur la colonne



Installer l'ensemble en veillant à aligner avec le repère du début. Mettre la rondelle de blocage et l'écrou de 22 mm. Serrer l'écrou et tordre la rondelle de blocage



Installez la rondelle de masse et connectez la ainsi que le plus (+ fil rouge) venant de la colonne



Monter la partie inférieure du quick-release (4 trous vers le haut) centrez et vissez les 6 vis btr fournies. Le résultat est déjà très classe!



Monter le volant ! Testez le système de Quick-release avant de prendre la route...

La petite classe!

le volant étant plus petit je vois moins bien moins compte tours et mon tachymètre. Cette procédure est aussi valable. Pour un snapp off le volant est plus près du conducteur de 2 centimètres.

